



Obousměrný dvojitý turniket v motorovém příp. elektromagnetickém provedení, robustní, odolné a elegantní konstrukce s dostatečným prostorem pro instalaci přístupových zařízení (polykač karet, mincovní automat.)

Popis

- ▶ Skříň turniketu je vyrobena z broušeného nerezového plechu o tl. 1,5 mm, otočná ramena z nerezových trubek, průměr 40 mm, délka 500 mm
- ▶ Odnímatelné horní víko
- ▶ Bezkartáčový motor s převodovkou, automatické sklopení ramena při alarmu (antipanik)
- ▶ Vestavěná řídicí jednotka vhodná pro připojení jakéhokoliv přístupového nebo vstupenkového systému
- ▶ Kontrolovaný průchod v 1 nebo obou směrech
- ▶ Oboustranné naváděcí LED piktogramy
- ▶ Možnost instalace čteček do skříně turniketu případně na horní víko
- ▶ Prodloužená konstrukce bočních stojanů umožňuje vestavnou instalaci ovládacích zařízení jako např. polykače karet, mincovní automaty apod.

Technická specifikace

Model:	Tristar Duo
Rozměry:	1270 x 1000 x 1620 mm
Materiál skříně:	broušená nerez
Instalace:	vnitřní i vnější prostředí
Šíře průchodu:	600 mm
Kapacita průchodu:	až 40 +40 osob/min.
Napájení:	230 V AC, 50Hz
Motor:	2 x 24VDC/30W
Hmotnost:	80 kg

Rozměry

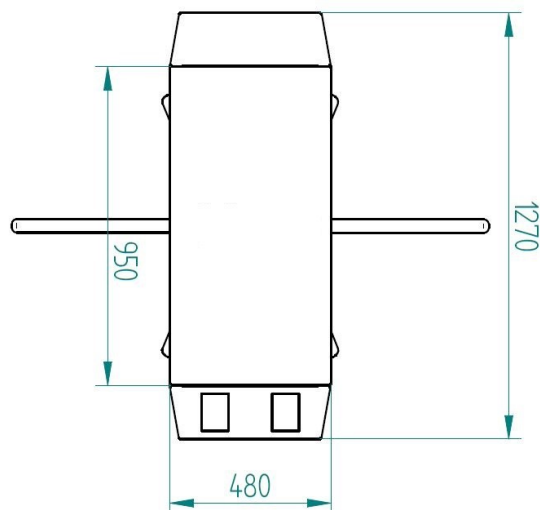
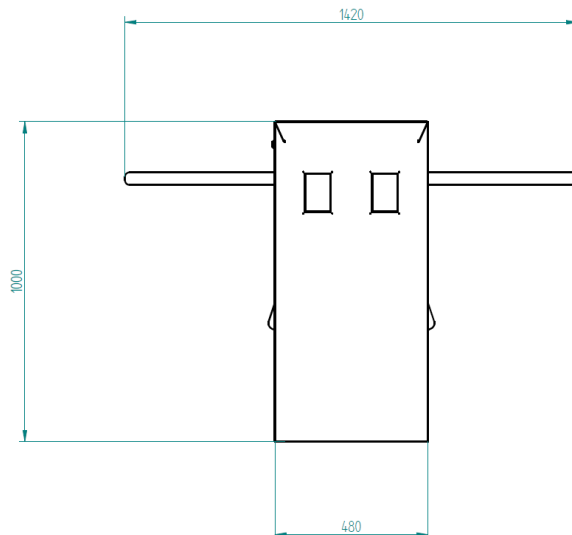
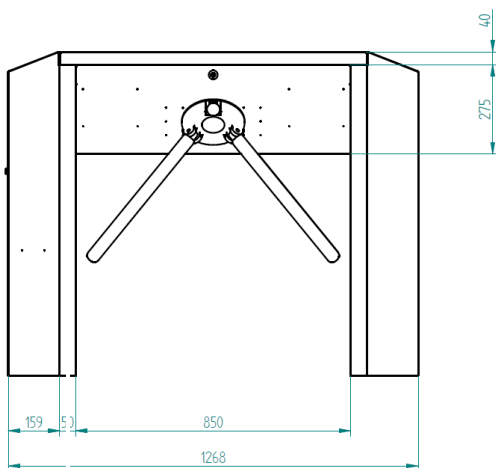

Vydáno prohlášení o shodě
na základě certifikace.

S ohledem na neustálý technický a technologický vývoj si výrobce
vyhrazuje právo kdykoliv změnit výše uvedené informace.