



## Popis

- Poloautomatický sloup je vhodný pro místa s potřebou občasného uvolnění průjezdu.
- Ocelový nebo nerezový vnější válec o výšce 500 a 700 mm.
- Žárově zinkovaná vnější konstrukce pro zabudování do vozovky.
- Zasunutí pomocí mírného tlaku na válec, automatické vysunutí po uvolnění zámku.
- Možnost trvalého zablokování v obou polohách.
- Dodáván v průměru 200 mm v provedení nerez nebo žárově zinek a v tloušťce stěny 4 nebo 12,5 mm.
- Hlava výsuvného válce s možností umístění výstražných LED diod na obvodu.

## Technická specifikace

|                          | C270G FE          | C270G FE  | C270G INOX |
|--------------------------|-------------------|-----------|------------|
| Tloušťka stěny           | 12,5 mm           | 4 mm      | 4 mm       |
| Průměr sloupu            | 200 mm            | 200 mm    | 200 mm     |
| Výška zdvihu (mm)        | 700/500           | 700/500   | 700/500    |
| Odolnost proti prolomení | 242 000 J         | 111 000 J | 122 000 J  |
| Odolnost proti nárazu    | 15 000 J          | 5 000 J   | 5 000 J    |
| Provedení:               | práškové lakování |           | nerez      |
| Váha:                    | 110/90 kg         | 51/43 kg  | 56/48 kg   |

## Rozměry

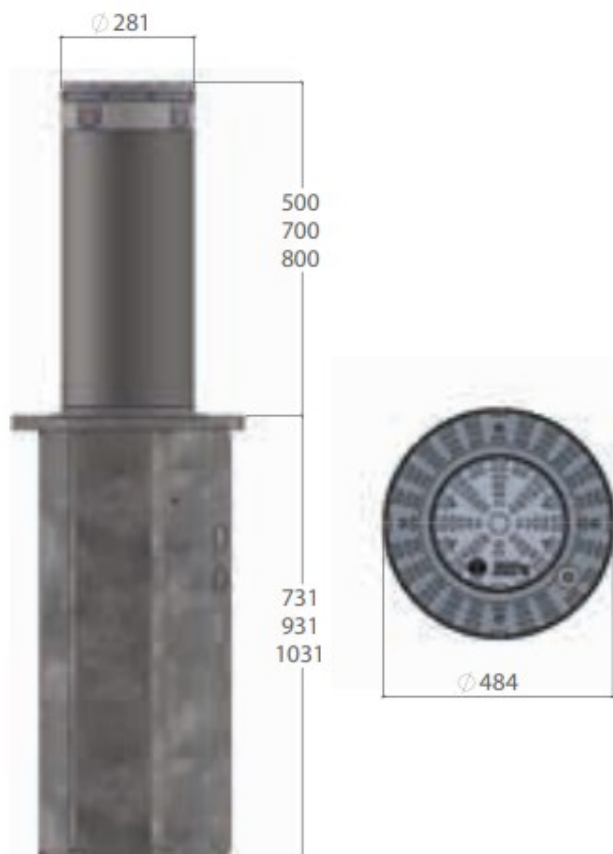

Vydáno prohlášení o shodě  
na základě certifikace.

S ohledem na neustálý technický a technologický vývoj si výrobce  
vyhrazuje právo kdykoliv změnit výše uvedené informace.

**ASParking**  
ACCESS CONTROL

závory a turnikety  
parkovací systémy  
vstupenkové systémy  
[www.asparking.cz](http://www.asparking.cz)

AS Parking s.r.o.  
Masarykova 118  
CZ - 664 42 Modřice

[asparking@asparking.cz](mailto:asparking@asparking.cz)  
T: +420 515 536 385  
F: +420 515 536 391

IČ: 25532961, DIČ: CZ25532961  
Bankovní spojení: Název banky  
č. ú.: 1234567/0100